



**PANDUAN PENDAFTARAN PELAJAR
PROGRAM MATRIKULASI SATU TAHUN KEMENTERIAN PELAJARAN MALAYSIA
SESI 2009 / 2010**

1.0 PENDAHULUAN

Bahagian Matrikulasi Kementerian Pelajaran Malaysia (BMKPM) mengucapkan tahniah atas kejayaan saudara kerana berjaya dipilih untuk mengikuti Program Matrikulasi Satu Tahun (PST) Kementerian Pelajaran Malaysia bagi sesi 2009/2010.

- 1.1 Semua maklumat yang terkandung dalam Buku Panduan Pendaftaran Pelajar ini bertujuan untuk membantu saudara membuat persediaan sebelum mendaftar.
- 1.2 Sila baca dengan teliti kandungannya dan ikut arahan yang diberikan.

2.0 JAWAPAN KEPADA TAWARAN

Sekiranya saudara telah mengambil keputusan untuk ;

2.1 Menolak Tawaran

Saudara perlu mengambil tindakan berikut :

- i. Abaikan surat tawaran yang diterima.
- ii. Tidak mendaftar semasa hari pendaftaran pelajar baru.

2.2 Menerima Tawaran

Saudara perlu mengambil tindakan berikut,

- i. Melengkapkan Borang Perjanjian Pengambilan dan Pembiayaan Pelajar, Program Matrikulasi Kementerian Pelajaran Malaysia (PPM/BM-1/99-Pin-2).
Rujuk panduan di lampiran 1.
- ii. Menyediakan yuran pendaftaran (pengajian) seperti yang ditetapkan dengan membayar kepada Pengarah Kolej Matrikulasi saudara ditempatkan iaitu:
 - a. Pengarah Kolej Matrikulasi Melaka
 - b. Pengarah Kolej Matrikulasi Negeri Sembilan
 - c. Pengarah Kolej Matrikulasi Pulau Pinang
 - d. Pengarah Kolej Matrikulasi Perlis
 - e. Pengarah Kolej Matrikulasi Labuan
 - f. Pengarah Kolej Matrikulasi Johor
 - g. Pengarah Kolej Matrikulasi Perak
 - h. Pengarah Kolej Matrikulasi Kedah
 - i. Pengarah Kolej Matrikulasi Pahang
 - j. Pengarah Kolej Matrikulasi Kedah (Cawangan Pendang)
 - k. Pengarah Kolej Matrikulasi Pahang (Cawangan Jengka)
 - l. Pengarah Kolej Matrikulasi Johor (Cawangan Pontian)**Rujuk lampiran 2.**

iii. **Membuka akaun GIRO dan membuat Kad ATM Bank Simpanan Nasional** (untuk tujuan pembayaran elaun wang saku) jika saudara ditempatkan di salah satu kolej berikut:

- a. Kolej Matrikulasi Melaka
- b. Kolej Matrikulasi Negeri Sembilan
- c. Kolej Matrikulasi Pulau Pinang
- d. Kolej Matrikulasi Perlis
- e. Kolej Matrikulasi Johor
- f. Kolej Matrikulasi Perak
- g. Kolej Matrikulasi Kedah (Cawangan Pendang)
- h. Kolej Matrikulasi Pahang (Cawangan Jengka)
- i. Kolej Matrikulasi Johor (Cawangan Pontian)

Sekiranya saudara telah mempunyai buku akaun, sila pastikan akaun masih aktif dan hanya ada satu penama sahaja.

iv. **Membuka akaun dan membuat Kad ATM Bank Rakyat** (untuk tujuan pembayaran elaun wang saku) jika saudara ditempatkan di salah satu kolej berikut:

- a. Kolej Matrikulasi Kedah
- b. Kolej Matrikulasi Labuan
- c. Kolej Matrikulasi Pahang

Sekiranya saudara telah mempunyai buku akaun, sila pastikan akaun masih aktif dan hanya ada satu penama sahaja.

v. Menyediakan keperluan peribadi pelajar.

Rujuk lampiran 3.

vi. Menyediakan semua dokumen dan melengkapkan Buku Dokumen Pendaftaran Pelajar.

- Gambar ukuran pasport (4 keping)
- Fotostat bahagian depan buku akaun GIRO BSN / Bank Rakyat yang tertera nombor akaun.
- Salinan sijil lahir pelajar.
- Salinan kad pengenalan pelajar.
- Salinan slip keputusan SPM.
- Salinan sijil berhenti sekolah.
- Salinan kad pengenalan ibu dan bapa.
- Salinan sijil lahir ibu dan bapa.
- Salinan Surat Tawaran Kursus dari Bahagian Matrikulasi KPM.

Semua salinan dokumen di atas hendaklah disahkan.

vii. Mendaftar diri pada **11 Mei 2009 (Isnin)** di kolej yang ditetapkan.

3.0 YURAN

3.1 Jumlah yuran pendaftaran (pengajian) yang perlu dibayar sepanjang tempoh pengajian ialah,

Jurusan	Jumlah
Sains/Teknikal	RM 220.00
Perakaunan	RM 212.00

3.2 Pembayaran hendaklah dibuat secara '**Bank In**' di mana-mana cawangan Bank Simpanan Nasional (BSN) dengan menggunakan slip yuran pendaftaran* BSN yang dilampirkan bersama surat tawaran.

Perhatian:

- i. Salinan slip yuran pendaftaran* BSN kedua (slip warna biru) hendaklah diserahkan semasa pendaftaran sebagai bukti pembayaran.
- ii. Salinan yuran pendaftaran* BSN ketiga (slip warna merah jambu) hendaklah disimpan oleh pelajar sebagai bukti pembayaran.
- iii. Sekiranya slip yuran pendaftaran* tidak diterima/ hilang/ rosak, sila dapatkan slip yang baru dari kolej matrikulasi saudara ditempatkan.

*** slip yuran pendaftaran dicetak sebagai yuran pengajian.**

3.3 Pembayaran secara tunai atau cek peribadi **tidak diterima** semasa pendaftaran di kolej.

4.0 PENDAFTARAN PELAJAR PROGRAM MATRIKULASI

4.1 Saudara dikehendaki melapor diri pada **11 Mei 2009 (Isnin)**.

Perhatian:

SEKIRANYA SAUDARA TIDAK MELAPOR DIRI PADA TARIKH DAN MASA YANG DITETAPKAN TANPA KEBENARAN PIHAK KOLEJ BERKENAAN, SAUDARA DIANGGAP *MENOLAK TAWARAN* INI.

4.2 Sila bawa bersama semua perkara berikut pada hari pendaftaran:-

- i. Salinan kedua slip yuran pendaftaran (slip warna biru) yang telah dijelaskan di BSN.
- ii. Buku Dokumen Pendaftaran Pelajar yang lengkap.
- iii. Borang maklumat Kad Matrik yang lengkap (kolej yang berkenaan sahaja).
- iv. Borang Perjanjian Pengambilan dan Pembiayaan Pelajar Program Matrikulasi Kementerian Pelajaran Malaysia (PPM/BM-1/99-Pin-2) yang lengkap.
- v. Sediakan **setem hasil** RM 10.00 sebanyak dua keping (RM 10.00 x 2 keping).
- vi. Keperluan harian peribadi (*Rujuk lampiran 3*).

4.3 Penginapan Semasa Pengajian

Semua pelajar Program Matrikulasi Kementerian Pelajaran Malaysia **wajib** tinggal di kolej kediaman yang ditetapkan. Sebarang permohonan untuk tinggal di luar kolej kediaman tidak akan dilayan (**Perkara 2.1: Peraturan Pelajar Program Matrikulasi**).

5.0 PENAMPILAN DIRI SEMASA PENDAFTARAN

5.1 Lelaki

- i. Berpakaian kemas - baju kemeja berlengan panjang, bertali leher dan berseluar 'slack' (Baju T dan jeans tidak dibenarkan sama sekali).
- ii. Berkasut (kulit/PVC).
- iii. Rambut tidak melebihi paras kolar, diurus dengan rapi dan kemas, tidak diwarnakan, sesuai dengan perwatakan seorang pelajar kolej matrikulasi.

5.2 Perempuan

- i. Berpakaian kemas dan sopan (Baju T, jeans dan skirt pendek tidak dibenarkan sama sekali).
- ii. Berkasut (kulit/PVC).
- iii. Bagi yang tidak bertudung, pastikan rambut diikat rapi dan kemas, sesuai dengan perwatakan seorang pelajar kolej matrikulasi.
- iv. Rambut tidak diwarnakan.

Peringatan:

SAUDARA TIDAK DIBENARKAN MENDAFTAR, JIKA SYARAT PENAMPILAN DIRI TIDAK DIPATUHI.

6.0 KEPERLUAN PERIBADI PELAJAR

Pelajar matrikulasi perlu menyediakan keperluan peribadi secukupnya sepanjang tempoh pengajian. Keperluan minimum seperti di lampiran 3.

7.0 PERATURAN PAKAIAN KE KULIAH / TUTORAN / AMALI

7.1 Pelajar Lelaki

- (a) Dikehendaki memakai kemeja berlengan panjang, bertali leher dan berseluar panjang (slack). Tali pinggang tidak melebihi 3 cm lebarnya (kepala tali pinggang yang besar dan berlambang **tidak** dibenarkan).
- (b) Dikehendaki memakai kasut kulit / PVC.
- (c) Dilarang :
 - i. berseluar pendek.
 - ii. berseluar jeans.

- iii. berkemeja 'Hawaii'.
- iv. berbaju 'T'.
- v. berkasut sukan dan sebarang jenis selipar atau sandal.
- vi. berpakaian sukan termasuk pakaian trek.

7.2 Pelajar Perempuan

- (a) Dikehendaki berpakaian kemas dan sopan.
- (b) Dikehendaki memakai kasut kulit / PVC bertutup.
- (c) Dilarang :
 - i. berbaju 'T'.
 - ii. seluar jeans dan berskirt pendek.
 - iii. sebarang jenis baju tanpa lengan.
 - iv. kasut sukan dan sebarang jenis selipar atau sandal.
 - v. berpakaian sukan termasuk pakaian trek.
 - vi. sebarang jenis pakaian yang tidak menampakkan bahagian muka.

(Perkara 7: Pakaian dan Penampilan Diri, Buku Peraturan Pelajar Program Matrikulasi KPM)

8.0 MINGGU PENGURUSAN PELAJAR BARU

- 8.1 Minggu Pengurusan Pelajar Baru (MPPB) akan bermula pada hari pendaftaran.
- 8.2 Semua pelajar **diwajibkan** mengikuti aktiviti MPPB. Pihak pengurusan kolej matrikulasi berhak mengambil tindakan tatatertib sekiranya ada pelajar yang didapati tidak mengikuti aktiviti-aktiviti atau melanggar Etika dan Peraturan MPPB yang telah ditetapkan.
- 8.3 Makan minum tidak disediakan tetapi dijual di kafeteria kolej kediaman. Anggaran kos makanan bagi setiap pelajar ialah RM 15.00 sehari.

9.0 PERATURAN PELAJAR PROGRAM MATRIKULASI

- 9.1 Sebagai pelajar kolej matrikulasi saudara adalah tertakluk kepada:
 - i. Undang-Undang Malaysia, Akta Institusi-Institusi Pelajaran (Tatatertib) 1976 pindaan 1979 (Akta 174).
 - ii. Syarat Perjanjian Pengambilan dan Pembiayaan Program Matrikulasi Kementerian Pelajaran Malaysia (PPM/BM-1/99-Pin-2).
 - iii. Syarat dan peraturan akademik Bahagian Matrikulasi, Kementerian Pelajaran Malaysia.

- iv. Peraturan-peraturan yang termaktub dalam Buku Peraturan Pelajar Program Matrikulasi Kementerian Pelajaran Malaysia.
 - v. Peraturan tambahan Kolej Matrikulasi Kementerian Pelajaran Malaysia.
- 9.2 Saudara yang telah berkahwin tidak layak untuk mendaftar dan tidak dibenarkan berkahwin sepanjang mengikuti pengajian program matrikulasi.
- 9.3 Semua pelajar kolej matrikulasi **tidak dibenarkan** memiliki atau menggunakan sebarang kenderaan bermotor di dalam kolej.

10.0 BANTUAN KEWANGAN

- 10.1 Yuran pengajian dan penginapan ditanggung oleh Kementerian Pelajaran Malaysia.
- 10.2 Elaun Wang Saku sebanyak RM 1,250.00 akan diberi kepada semua pelajar pada setiap semester.

11.0 URUSAN PENGANGKUTAN SEMASA PENDAFTARAN

Saudara perlu menguruskan sendiri kedatangan ke kolej matrikulasi yang ditawarkan. Sebarang tuntutan perjalanan/ penginapan **tidak dilayan**.

12.0 PENUTUP

Bahagian Matrikulasi mengucapkan terima kasih kerana membuat pilihan yang tepat untuk mengikuti Program Matrikulasi, Kementerian Pelajaran Malaysia.

CARTA ALIR KEMASUKAN PELAJAR BARU

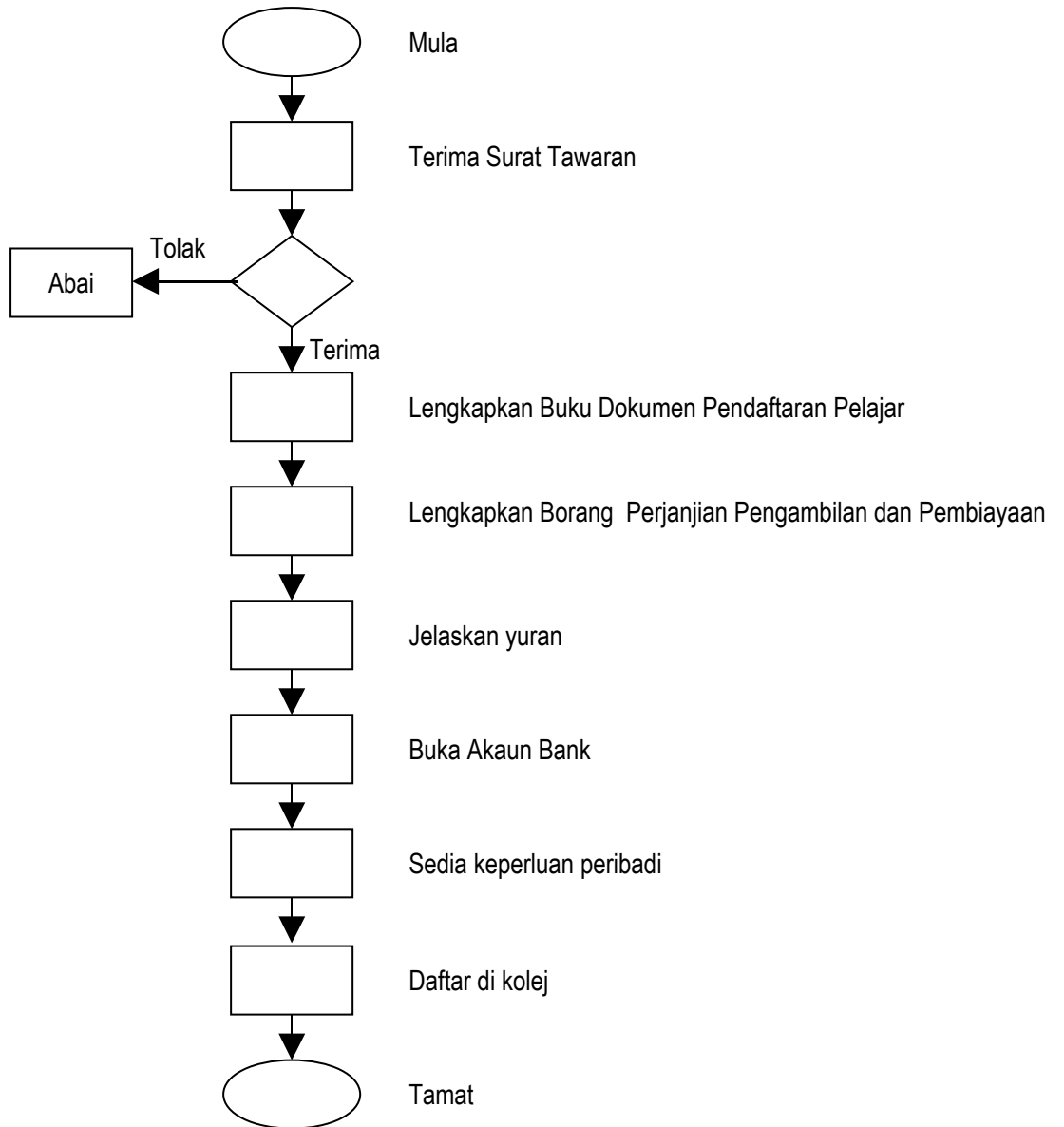

SENARAI SEMAK
PANDUAN PENDAFTARAN PELAJAR
PROGRAM MATRIKULASI SATU TAHUN KEMENTERIAN PELAJARAN MALAYSIA
SESI 2009 / 2010

Berikut disenaraikan semua perkara yang perlu diambil tindakan oleh saudara sebelum mendaftar di kolej-kolej matrikulasi, Kementerian Pelajaran Malaysia. Sila tandakan (/) dalam kotak yang disediakan.

1. Membuat pembayaran yuran pendaftaran di BSN dan membawa slip yuran pendaftaran salinan kedua (berwarna biru) dan salinan ketiga (berwarna merah jambu).
2. Buku Dokumen Pendaftaran Pelajar yang lengkap
3. Borang Maklumat Kad Matrik yang lengkap (kolej yang berkenaan sahaja).
4. Borang Perjanjian Pengambilan dan Pembiayaan Pelajar Program Matrikulasi yang lengkap (sekiranya borang perjanjian diterima beserta dengan surat tawaran).
5. Setem hasil RM 10.00 sebanyak dua keping.
6. Gambar ukuran pasport 4 keping.
7. Pakaian ke kuliah / tutoran / amali.
8. Keperluan peribadi.
9. Wang saku yang mencukupi.

Lampiran 1

PANDUAN MENGISI
BORANG PERJANJIAN PENGAMBILAN DAN PEMBIAYAAN PELAJAR
PROGRAM MATRIKULASI
KEMENTERIAN PELAJARAN MALAYSIA

SILA BACA ARAHAN INI DENGAN TELITI SEBELUM MELENGKAPKAN BORANG PERJANJIAN:

1. Gunakan **PEN BERDAKWAT HITAM / BIRU** sahaja.
2. Lengkapkan maklumat dengan menggunakan **huruf besar**.
3. Sekiranya berlaku kesilapan, **JANGAN DIPADAMKAN** tetapi **GARIS PADA PERKATAAN** yang salah dan pelajar serta penjamin perlu **MENURUNKAN TANDATANGAN** ringkas di bahagian tepi (kiri borang) selari dengan kesilapan tersebut
4. Urusan melekat dan mematkan **setem hasil** di borang Perjanjian Pengambilan dan Pembiayaan Pelajar Program Matrikulasi (*PPM/BM.1/99-Pin-2*) hanya akan dilakukan di **Kolej Matrikulasi Kementerian Pelajaran Malaysia**.
5. Bagi perkara 9 dalam surat perjanjian (halaman 6), iaitu **no. rujukan surat tawaran**, sila gunakan **no. rujukan yang terdapat pada surat tawaran** yang dikirimkan oleh Bahagian Matrikulasi, Kementerian Pelajaran Malaysia.
6. **Penjamin**
 - 6.1 Saudara hendaklah mendapatkan seorang penjamin yang mesti menandatangani dan melengkapkan butiran diri di ruang berkenaan (halaman 7) pada semua borang Perjanjian Pengambilan dan Pembiayaan Pelajar Program Matrikulasi (*PPM/BM.1/99-Pin-2*) dan Butiran Penjamin Dan Saksi. **Penjamin boleh terdiri daripada BAPA atau IBU atau PENJAGA tanpa mengira umur atau kedudukan kewangan.**
 - 6.2 Sekiranya penjamin **BUKAN** terdiri daripada bapa atau ibu atau penjaga, penjamin tersebut mestilah mempunyai purata pendapatannya tidak kurang daripada RM500.00 sebulan dan berumur tidak lebih daripada 45 tahun.
 - 6.3 Penjamin yang telah bersetuju menandatangani perjanjian **TIDAK** boleh menarik diri daripada menjadi penjamin kecuali jika hilang kelayakan seperti yang diperuntukkan dalam surat perjanjian.
 - 6.4 Penjamin dan pelajar hendaklah **menurunkan tandatangan ringkas** pada setiap muka surat perjanjian iaitu di sebelah kanan bawah.
7. **Saksi**
 - 7.1 Pelajar dan penjamin hendaklah menandatangani borang perjanjian pada halaman 6 dan 7 di hadapan saksi.
 - 7.2 Seorang saksi boleh menjadi saksi kepada pelajar dan penjamin.
 - 7.3 Saksi hendaklah melengkapkan butiran dirinya di ruang berkenaan pada halaman 6 dan 7.
 - 7.4 Syarat-syarat untuk menjadi saksi ialah :
 - i. Warganegara Malaysia.
 - ii. Berumur sekurang-kurangnya 18 tahun pada tarikh menandatangani borang berkenaan.

- iii. Mempunyai taraf atau memegang mana-mana satu jawatan berikut :
- Ahli Dewan Negara.
 - Ahli Dewan Rakyat.
 - Ahli Dewan Undangan Negeri.
 - Jaksa Pendamai.
 - Penghulu atau Penggawa.
 - Ketua Kampung.
 - Pegawai dan kakitangan kerajaan kumpulan Pengurusan dan Profesional.
 - Pegawai Daerah, Penolong Pegawai Daerah, Guru Besar/Pengetua Sekolah Bantuan Penuh, Guru Kanan Sekolah Kerajaan, Pegawai Perubatan Kerajaan, Hakim, Majistret, Yang Dipertua Mahkamah, Pendaftar Mahkamah, Pegawai Kerajaan dan kakitangan kerajaan **yang mempunyai cap rasmi nama Jawatan dan Jabatan.**
- i. Setiap saksi hendaklah menggunakan **cap rasmi jawatan dan jabatannya**. Penggunaan **cap bagi pihak** seperti b.p. Ketua Setiausaha, b.p. Ketua Pengarah, b.p. Pengetua dan sebagainya **adalah dilarang**.

8. **Kosongkan** ruangan tarikh pada halaman 1.

Contoh Borang:

PERJANJIAN ini dibuat pada _____ (Kosongkan) _____ haribulan _____ (Kosongkan) _____ tahun

_____ (Kosongkan) _____ (Kosongkan) ANTARA

MOHD. NUR' ALIFF HAIKAL B. RAMLEE No.K/P: **910512-03-6271**
 _____ (Tulis Nama Pelajar Huruf Besar) _____ (Tulis No.K/P Pelajar)

9. **Kosongkan** ruangan akhir perjanjian halaman 7 yang bermula dengan ayat:

Ditandatangani bagi pihak **KERAJAAN MALAYSIA** oleh:
 (Semua ruangan ini dan seterusnya untuk diisi oleh Kolej Matrikulasi Kementerian Pelajaran Malaysia / Bahagian Matrikulasi sahaja).

Lampiran 2

**YURAN PELAJAR
 PROGRAM MATRIKULASI SATU TAHUN KEMENTERIAN PELAJARAN MALAYSIA
 SESI 2009 / 2010**

Bil	Perkara	Jurusan Sains / Teknikal (RM)	Jurusan Perakaunan (RM)
Yuran Pendaftaran			
1.	Kad Matrik	10.00	10.00
2.	Suai Kenal / Orientasi	60.00	60.00
3.	Cadar dan Sarung Bantal (1 set)	25.00	25.00
4.	Kokurikulum	40.00	40.00
5.	Insuran	15.00	15.00
6.	Buku Jadual Statistik	2.00	2.00
7.	Buku Panduan Amali Sains	8.00	-
Jumlah		160.00	152.00
Yuran MUET*		60.00	60.00
JUMLAH KESELURUHAN		220.00	212.00

* MUET : Malaysian University English Test

Lampiran 3

KEPERLUAN PERIBADI PELAJAR (MINIMUM)

Pelajar Lelaki

- | | | | |
|----|---|----------|--------------------------|
| 1. | Kemeja berlengan panjang | 3 helai | <input type="checkbox"/> |
| 2. | Seluar panjang (slack) berwarna gelap | 3 helai | <input type="checkbox"/> |
| 3. | Tali leher | 1 helai | <input type="checkbox"/> |
| 4. | Baju Melayu (<i>Pelajar Islam</i>) | 1 pasang | <input type="checkbox"/> |
| 5. | Songkok (<i>Hitam Sahaja - Pelajar Islam</i>) | 1 buah | <input type="checkbox"/> |

6. Pakaian Sembahyang (<i>Pelajar Islam</i>)	2 pasang	<input type="checkbox"/>
7. Baju T berkolar	3 helai	<input type="checkbox"/>
8. Selimut	1 helai	<input type="checkbox"/>
9. Kasut kulit/ PVC	1 pasang	<input type="checkbox"/>
10. Kasut sukan	1 pasang	<input type="checkbox"/>
11. Sarung kaki	3 pasang	<input type="checkbox"/>
12. Seluar trek	2 helai	<input type="checkbox"/>
13. Keperluan peribadi yang lain		<input type="checkbox"/>
14. Sarung bantal dan cadar tambahan		<input type="checkbox"/>

Pelajar Perempuan

1. Pakaian (sopan dan kemas).	3 pasang	<input type="checkbox"/>
2. Pakaian sembahyang (<i>Pelajar Islam</i>)	2 pasang	<input type="checkbox"/>
3. Baju T berkolar dan berlengan panjang serta item (8 - 14) seperti untuk pelajar lelaki	2 helai	<input type="checkbox"/>

SENARAI KOLEJ

1. Kolej Matrikulasi Melaka
Kementerian Pelajaran Malaysia
78300 Masjid Tanah
MELAKA
Kod Kolej – 11

No. Tel : 06-3847778
No. Faks : 06-3847190
Website: www.kmm.matrik.edu.my

2. Kolej Matrikulasi Negeri Sembilan
Kementerian Pelajaran Malaysia
72000 Kuala Pilah
NEGERI SEMBILAN
Kod Kolej – 12

No. Tel : 06-4841825

No. Faks : 06-4841821
Website: www.kmns.matrik.edu.my

3. Kolej Matrikulasi Pulau Pinang
Kementerian Pelajaran Malaysia
Jalan Pongsu Seribu
13200 Kepala Batas
Seberang Perai Utara
PULAU PINANG
Kod Kolej – 13

No. Tel : 04-5756090
No. Faks : 04-5757389
Website: www.kmpp.matrik.edu.my

4. Kolej Matrikulasi Perlis
Kementerian Pelajaran Malaysia
02600 Arau
PERLIS
Kod Kolej – 14

No. Tel : 04-9868613 / 614 / 615 / 616
No. Faks : 04-9868542
Website: www.kmp.matrik.edu.my

5. Kolej Matrikulasi Labuan
Kementerian Pelajaran Malaysia
Jln OKK Daud, Merinding
Peti Surat 81735
87027 W. P. LABUAN
Kod Kolej – 15

No. Tel : 087-465311
No. Faks : 087-465715
Website: www.kml.matrik.edu.my

6. Kolej Matrikulasi Johor
Kementerian Pelajaran Malaysia
Jalan Payamas,
84900 Tangkak
JOHOR
Kod Kolej – 16

No. Tel : 06-9781613

No. Faks : 06-9781595
Website: www.kmjh.matrik.edu.my

7. Kolej Matrikulasi Perak
Kementerian Pelajaran Malaysia
31600 Gopeng
PERAK
Kod Kolej – 17

No. Tel : 05-3511384 / 05-3594949
No. Faks : 05-3594413
Website: www.kmpk.matrik.edu.my

8. Kolej Matrikulasi Kedah
Kementerian Pelajaran Malaysia
06010 Changlun
KEDAH
Kod Kolej – 18

No. Tel: 04-9286100 / 9241915
No. Fax: 04-9242186
Website: www.kmk.matrik.edu.my

9. Kolej Matrikulasi Pahang
Kementerian Pelajaran Malaysia
26300 Gambang
Kuantan
PAHANG
Kod Kolej – 19

No. Tel: 09-5495000
No. Fax: 09-5498612
Website: www.kmph.matrik.edu.my

10. Kolej MARA Kuala Nerang
06300 Kuala Nerang
KEDAH
Kod Kolej – 55

No. Tel : 04-7867250
No. Faks : 04-7867254
Website: www.kmkn.edu.my

11. Kolej MARA Kulim
09000 Kulim
KEDAH
Kod Kolej – 56
- No. Tel : 04-4906422
No. Faks : 04-4906426
Web Website: www.mrsmkm.edu.my/kulim
12. Kolej Matrikulasi Johor (Cawangan Pontian)
Mukim Rimba Terjun, 82000 Pontian
JOHOR
Kod Kolej –
- No. Tel : 07-6881630
No. Faks : 07-6881631
Website:
13. Kolej Matrikulasi Pahang (Cawangan Jengka)
26400 Bandar Jengka
PAHANG
Kod Kolej –
- No. Tel : 09-4677103
No. Faks : 09-4677102
Website:
14. Kolej Matrikulasi Kedah (Cawangan Pendang)
Pokok Tai, 06720 Pendang
KEDAH
Kod Kolej –
- No. Tel : 04-4682508
No. Faks : 04-4682281
Website:

